

Notice de montage et d'entretien

ST 135 EB

Préparateur d'eau chaude sanitaire

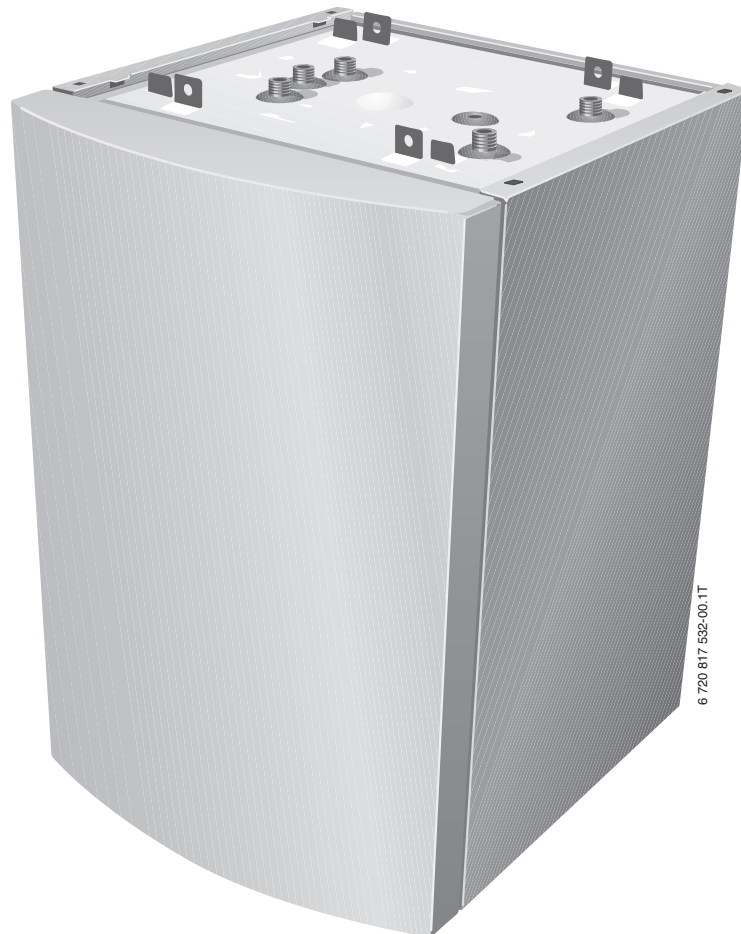

6 720 817 532-00.1T

6 720 817 963 (2015/07)

Remarque

Cette notice de montage et d'entretien contient des informations importantes nécessaires au montage, à la mise en service et à l'entretien fiables et professionnels des préparateurs d'ECS ÚŮ ĚĚGŮŇ (désignés ci-dessous "préparateurs d'ECS").

La notice de montage et d'entretien s'adresse au professionnel disposant de par sa formation, de l'expérience et des connaissances nécessaires à l'utilisation des installations de chauffage ainsi que des installations d'eau potable.

- Expliquez à l'utilisateur comment utiliser le préparateur d'ECS et attirez tout particulièrement son attention sur les questions techniques de sécurité.
- Remettez-lui la notice de montage et d'entretien de l'installation de chauffage en le priant de bien vouloir la conserver.

Sous réserve de modifications techniques !

Certaines légères modifications peuvent se présenter dans les fonctions, les images et les caractéristiques techniques, en raison des améliorations constantes apportées au matériel.

Actualisation de la documentation

N'hésitez pas à nous contacter si vous avez constaté des irrégularités ou si vous souhaitez nous soumettre vos propositions d'amélioration.

1	Généralités	4
1.1	Normes et directives	4
1.2	Outillage, matériaux et auxiliaires	4
2	Sécurité	5
2.1	Utilisation conforme	5
2.2	Disposition des remarques	5
2.3	Respect des consignes de sécurité	5
3	Description du produit	6
4	Caractéristiques techniques	7
4.1	Dimensions et raccords	7
4.2	Limites d'utilisation sécurité	7
5	Transport du préparateur d'eau chaude sanitaire	8
5.1	Transport du préparateur d'ECS sur la palette	8
5.2	Transport du préparateur non emballé	8
6	Montage du préparateur d'eau chaude sanitaire	10
6.1	Mise en place du préparateur d'eau chaude sanitaire	10
6.2	Installer les conduites d'eau chaude sanitaire	11
6.3	Montage de la sonde de température	13
6.4	Vérifier le raccordement de l'anode au magnésium	13
7	Mise en service et mise hors service	14
7.1	Mise en service du préparateur	14
7.2	Mise hors service du préparateur d'ECS	15
8	Entretien	16
8.1	Préparer le préparateur pour les travaux d'entretien	16
8.2	Nettoyer le préparateur d'ECS	17
8.3	Contrôler l'anode au magnésium	18
8.4	Remplacer l'anode au magnésium	18
8.5	Remise en service du préparateur d'ECS après le nettoyage	19

1 Généralités

1.1 Normes et directives



CONSEIL D'UTILISATION

Respectez les normes et directives locales en vigueur pour le montage et le fonctionnement de l'installation de chauffage !

Allemagne	
Installation et équipement des installations de chauffage et de production d'eau chaude sanitaire	Raccordement électrique
DIN 1988: Réglementation technique pour les installations d'eau alimentaire (TRWI)	DIN VDE 0100 : Mise en place d'installation à courant de haute puissance avec tensions nominales jusqu'à 1000 V
DIN 4708: Installations centrales de production d'eau chaude sanitaire	VDE 0190 : Compensation principale de potentiel des installations électriques
DIN 4753, 1ère partie : Chauffe-eau et installations de production d'eau chaude sanitaire pour l'eau alimentaire et l'eau industrielle ; exigences, caractéristique, équipement et contrôle	DIN 18 382 VOB ¹ : Câbles et conduites électriques à l'intérieur des bâtiments
DIN 18 380: VOB ¹ ; Installations de chauffage et installations centrales de production d'eau chaude sanitaire	
DIN 18 381: VOB ¹ ; Opérations relatives à l'installation du gaz, de l'eau et des eaux usées à l'intérieur des bâtiments	
DVGW W 551 : Installations de production d'eau chaude sanitaire et de tuyauterie ; mesures techniques en vue de diminuer la production des légionnelles sur les installations neuves	

Tabl. 1 Réglementation technique pour l'installation des préparateurs d'ECS (sélection) en Allemagne

¹ VOB : Cahier de prescriptions pour les marchés liés à la construction – Partie C : Conditions générales contractuelles et techniques pour le bâtiment (ATV)

1.2 Outillage, matériaux et auxiliaires

Le montage et l'entretien du préparateur d'ECS nécessitent l'emploi des outils standards utilisés dans le domaine des installations au gaz et des installations hydrauliques.

Sont également appropriés :

- Chariot spécial Buderus (ou diable avec sangle)
- 2 tubes supports avec manchon Rp1
- 1 tube support avec manchon Rp³/₄

2 Sécurité

Les préparateurs d'ECS Logalux S135/S160 ont été conçus sur la base des connaissances technologiques actuelles ainsi que de la réglementation technique de sécurité. Pour une utilisation économique et écologique du préparateur, nous vous recommandons de respecter les consignes de sécurité ainsi que la notice de montage et d'entretien.

2.1 Utilisation conforme

Les préparateurs d'ECS [] ont destinés à réchauffer et accumuler l'eau potable. Celle-ci est soumise aux exigences de la loi relative à l'eau alimentaire.

Les préparateurs d'ECS ne peuvent être réchauffés qu'avec de l'eau de chauffage et ne fonctionner que sur des installations de chauffage en circuit fermé. Côté chauffage, la pression de service maximale admissible est de 6 bar, la température maximale de 110 °C.

2.2 Disposition des remarques

On distinguera deux niveaux de risques caractérisés par des mots-clés :



DANGER DE MORT

Caractérise un danger dû éventuellement à l'action d'un produit et susceptible de provoquer des accidents graves ou d'entraîner la mort si les mesures préventives sont insuffisantes.



ATTENTION !

RISQUES D'ACCIDENT/ DÉGATS SUR L'INSTALLATION

Signale une situation potentiellement dangereuse pouvant entraîner des accidents corporels moyens ou légers, ou des dégâts matériels.



CONSEIL D'UTILISATION

Conseils permettant une utilisation et un réglage optimaux des appareils ainsi que diverses informations utiles.

2.3 Respect des consignes de sécurité



AVERTISSEMENT !

DANGER POUR LA SANTÉ

L'eau alimentaire risque d'être souillée si les travaux de montage et d'entretien ne sont pas effectués proprement.

- Montez et nettoyez le préparateur d'ECS en respectant une hygiène parfaite selon l'état de la technique.



ATTENTION !

DÉGATS SUR L'INSTALLATION

dus à un montage non professionnel.

- Pour l'installation et le fonctionnement du préparateur d'ECS, respectez les réglementations techniques du préparateur d'ECS ainsi que les directives légales et les prescriptions relatives à la construction.



ATTENTION !

DÉGATS SUR LE PRÉPARATEUR

dus à un nettoyage et un entretien insuffisants.

- Effectuez le nettoyage et l'entretien au moins tous les deux ans.
- Éliminez les défauts immédiatement afin de ne pas endommager le préparateur.

3 Description du produit

Les préparateurs d'ECS ÚÛ ÈÈGÓN sont entièrement assemblés en usine prêts à être raccordés.

Les composants principaux du préparateur d'ECS sont les suivants :

- Réservoir du préparateur (fig. 1, **pos. 4**) avec protection contre la corrosion.
La protection contre la corrosion est composée de la thermovitrification de Buderus DUOCLEAN MKT (fig. 1, **pos. 5**) et d'une protection cathodique supplémentaire par l'anode au magnésium (fig. 1, **pos. 6**), accessible par la trappe de visite (fig. 1, **pos. 7**).
- Isolation thermique (fig. 1, **pos. 1**)
L'isolation thermique en mousse rigide de polyuréthane sans CFC est injectée directement sur le préparateur d'ECS. Deux éléments d'isolation thermique (fig. 1, **pos. 3**) en mousse minimisent les pertes thermiques par la trappe de visite et le robinet de vidange.
- Habillage (fig. 1, **pos. 2**)
Les parois avant et arrière ainsi que les panneaux latéraux sont détachables.
- Echangeur thermique à tubes lisses (fig. 1, **pos. 8**)
L'échangeur thermique à tubes lisses transmet l'énergie de l'eau de chauffage à l'eau chaude sanitaire dans le réservoir du préparateur. Le contenu du préparateur est tempéré de manière homogène.
- Doigt de gant (fig. 1, **pos. 10**)
Le doigt de gant sert de point de mesure pour la température d'ECS. Par une sonde de température introduite dans le doigt de gant, la régulation de l'installation de chauffage peut enregistrer la température d'ECS en cours et l'amener à la valeur souhaitée.
- Trappe de visite (fig. 1, **pos. 7**) pour l'entretien et le nettoyage, et robinet de vidange (fig. 1, **pos. 9**).
- Capot du préparateur (fig. 1, **pos. 11**, accessoires)
Ce dernier recouvre les raccordements lorsque le préparateur d'ECS est installé à côté d'une chaudière au sol ou d'une chaudière murale.

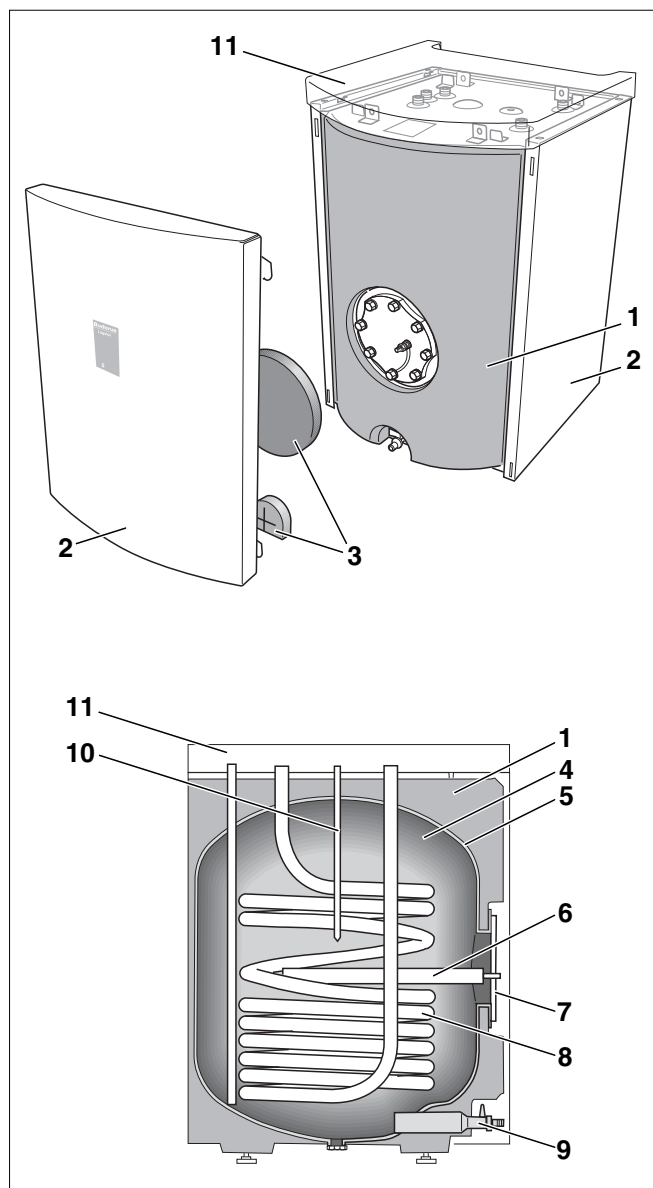

Fig. 1 Préparateurs d'ECS ÚÛ ÈÈGÓN (en dessous=schéma)

- Pos. 1:** Isolation thermique
- Pos. 2:** Habillage
- Pos. 3:** Eléments d'isolation thermique
- Pos. 4:** Réservoir du préparateur
- Pos. 5:** Principe de thermovitrification DUOCLEAN MKT
- Pos. 6:** Anode au magnésium
- Pos. 7:** Couvercle de la trappe de visite
- Pos. 8:** Echangeur thermique avec tuyau à parois lisses
- Pos. 9:** Robinet de vidange
- Pos. 10:** Doigt de gant
- Pos. 11:** Capot du préparateur (accessoires)

4 Caractéristiques techniques

4.1 Dimensions et raccords

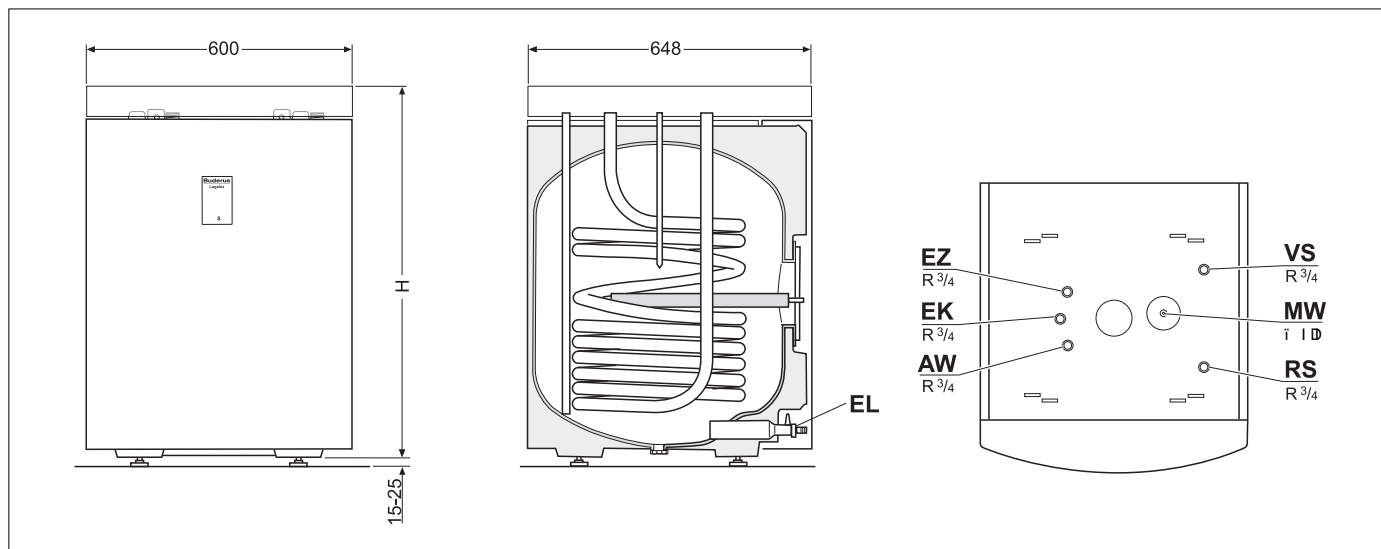

Fig. 2 Dimensions et raccords (dimensions en mm)

EZ : Entrée bouclage

EK : Entrée eau froide

AW : Sortie eau chaude sanitaire

EL : Robinet de vidange

RS : Retour préparateur d'ECS

MW : Point de mesure ECS (doigt de gant)

VS : Départ préparateur d'eau chaude sanitaire

Modèle	Contenance du préparateur	> H	RS/GD	EZ/EK/AW	Hauteur H ¹	Poids ²
	I				mm	kg
SÛ ÈGÓN	135	1/2	R 3/4	R 3/4	838	101

Tabl. 2 Dimensions et raccords

¹ avec capot préparateur, sans pieds réglables.

² sans contenu, avec emballage.

4.2 Limites d'utilisation sécurité



ATTENTION !

DÉGATS SUR LE PRÉPARATEUR

dus au dépassement des valeurs limites.

- Respectez les valeurs limites ci-contre pour des raisons techniques de sécurité.

Valeurs maximales autorisées	Température	Pression de service maximale autorisée
	°C	bar
Eau de chauffage	110	6*
Eau chaude sanitaire	95	10

Tabl. 3 Limites d'utilisation sécurité du préparateur d'eau chaude sanitaire

* Selon la connexion à l'installation de chauffage, la protection individuelle (soupape de sécurité, vase d'expansion à membrane) est nécessaire.

5 Transport du préparateur d'eau chaude sanitaire



CONSEIL D'UTILISATION

- Transportez le préparateur d'ECS vers le local d'installation si possible dans son emballage. Il sera ainsi protégé de manière optimale pendant le transport.

5.1 Transport du préparateur d'ECS sur la palette

Pour le transport, utilisez des moyens appropriés (par ex. chariot spécial Buderus ou diable avec sangle). Sécurisez le préparateur contre les chutes pendant le transport.

- Placer le chariot spécial Buderus (fig. 3, **pos. 1**) contre la partie arrière du préparateur dans son emballage (fig. 3, **pos. 2**).
- Sécuriser le préparateur avec une sangle (fig. 3, **pos. 3**) sur le chariot spécial Buderus.



CONSEIL D'UTILISATION

Vous pouvez commander le chariot spécial Buderus de notre distributeur.

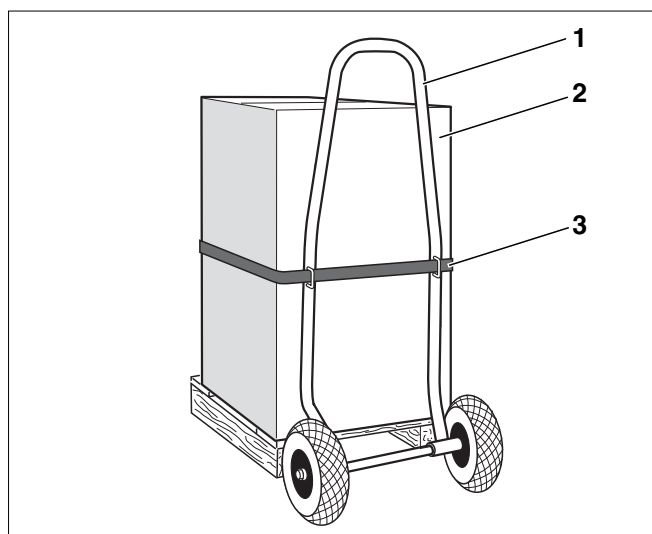

Fig. 3 Transport du préparateur d'ECS avec le chariot spécial Buderus

Pos. 1: Chariot spécial Buderus

Pos. 2: Préparateur d'ECS (dans son emballage)

Pos. 3: Sangle

5.2 Transport du préparateur non empaqueté

- Retirer les bandes de serrage et le carton.
- Retirer le préparateur de la palette.

Vous pouvez soulever et transporter le préparateur par les panneaux latéraux (fig. 4, **pos. 1**).



CONSEIL D'UTILISATION

Vous pouvez également soulever le préparateur de la palette avec le chariot spécial Buderus.

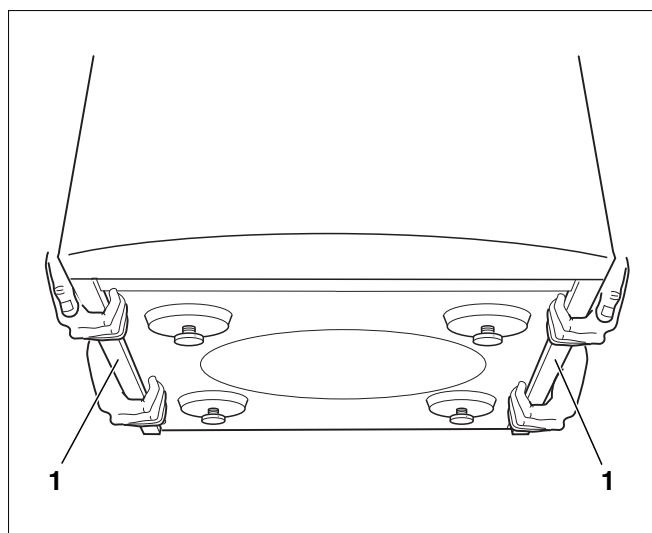

Fig. 4 Soulever le préparateur par les panneaux latéraux



CONSEIL D'UTILISATION

Si les plaques en tôle vernis risquent d'être endommagées, nous recommandons d'enlever les panneaux avant, arrière et latéraux du préparateur.

5.2.1 Retirer la paroi avant

- Retirer le panneau avant (fig. 5, **pos. 1**) du préparateur. Soulever légèrement le panneau avant et le retirer par l'avant.

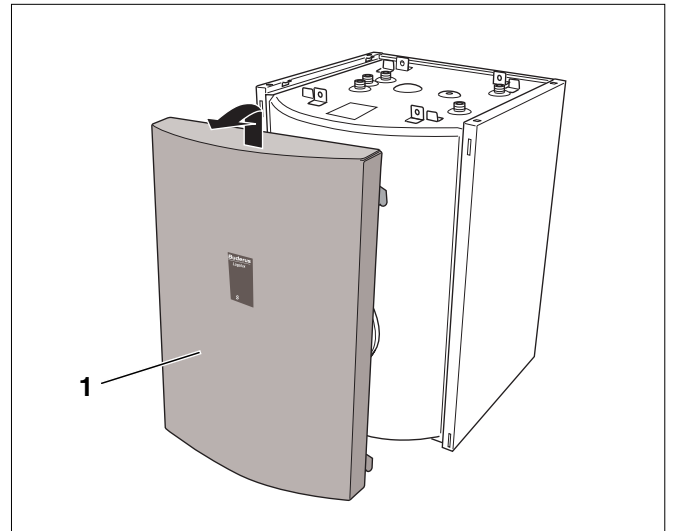

Fig. 5 Retirer la paroi avant

5.2.2 Démontez les panneaux latéraux et le panneau arrière pour le transport

- Dévisser les vis du panneau arrière (fig. 6, **pos. 2**).
- Retirer le panneau arrière.
- Dévisser les quatre vis sur la partie supérieure des panneaux latéraux (fig. 6, **pos. 1**).
- Retirer les panneaux latéraux du préparateur.

Après avoir transporté le préparateur vers le lieu d'installation, remettez les panneaux latéraux et le panneau arrière en place. Pour toutes les autres étapes, y compris les travaux d'entretien ultérieurs, le préparateur peut n'être accessible que par l'avant et par le haut.

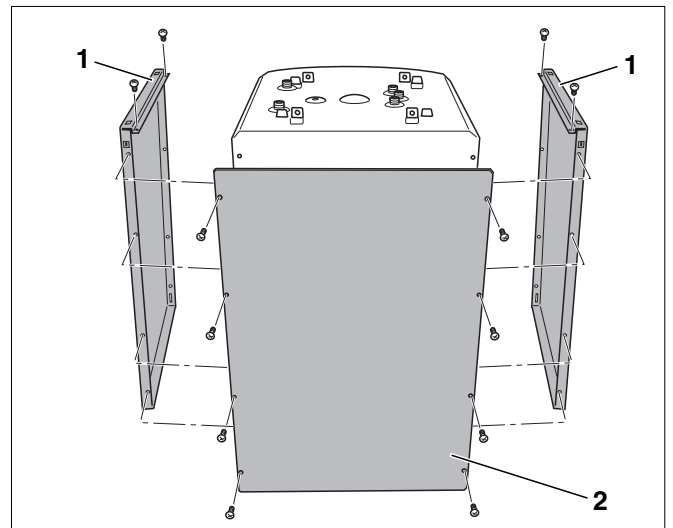

Fig. 6 Démontez les panneaux latéraux et arrière

Pos. 1: Panneaux latéraux

Pos. 2: Panneau arrière

6 Montage du préparateur d'eau chaude sanitaire

6.1 Mise en place du préparateur d'eau chaude sanitaire

Le préparateur d'ECS peut être installé aussi bien sous une chaudière murale qu'à droite ou à gauche d'une chaudière au sol (fig. 7).

Il peut être placé contre le mur sans nécessité de respecter une distance minimum par rapport au mur (sur le côté de même qu'à l'arrière). La distance A par rapport à la chaudière dépend du kit de raccordement (voir notice de montage du kit de raccordement).

Le sol doit être plan et présenter une portance suffisante.

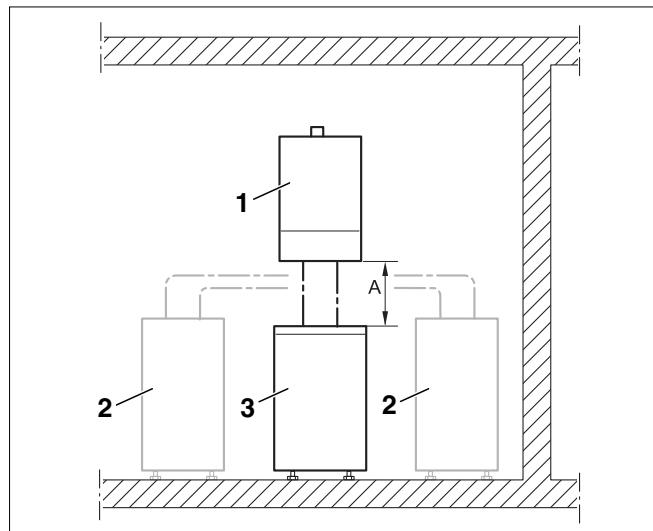

Fig. 7 Possibilités de mise en place (schéma de principe)

Pos. 1: Chaudière murale

Pos. 2: Chaudière au sol

Pos. 3: Préparateur d'ECS



ATTENTION !

DÉGATS SUR LE PRÉPARATEUR

dus au gel.

- Le local d'installation doit être sec et protégé contre le gel.

Les pieds réglables sont montés en usine.

- Positionner le préparateur verticalement en ajustant les pieds réglables (fig. 8).



CONSEIL D'UTILISATION

Les pieds réglables permettent de glisser facilement le préparateur dans sa position définitive.

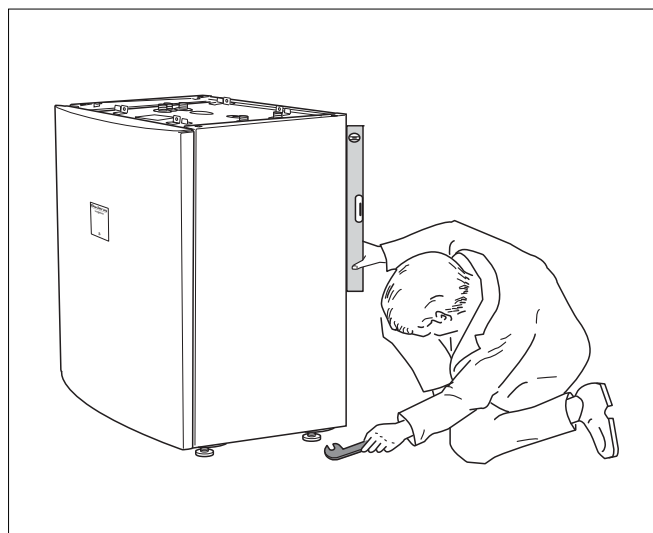

Fig. 8 Ajuster les pieds réglables (schéma de principe) à l'aide d'un niveau à bulle

6.2 Installer les conduites d'eau chaude sanitaire

Veillez tenir compte des remarques suivantes pour le raccordement du préparateur au réseau de tuyauterie. Elles sont nécessaires pour garantir un fonctionnement sans panne.



DÉGATS SUR LE PRÉPARATEUR

en raison de traces de corrosion éventuelles sur les raccordements du préparateur.

Les raccordements AW, EZ et EK sont équipés de gaines de protection. Celles-ci servent à protéger les surfaces émaillées des raccordements.

- Laissez ces gaines de protection en place.



DANGER POUR LA SANTÉ

Si les travaux de montage ne sont pas effectués proprement, l'eau chaude sanitaire risque d'être encrassée.

- Montez le préparateur d'ECS de manière parfaitement hygiénique et selon l'état de la technique.



CONSEIL D'UTILISATION

Pour le raccordement côté hydraulique et chauffage, vous pouvez utiliser les flexibles de raccordement S-Flex, N-Flex et U-Flex disponibles comme accessoires, ils faciliteront nettement l'installation du préparateur.

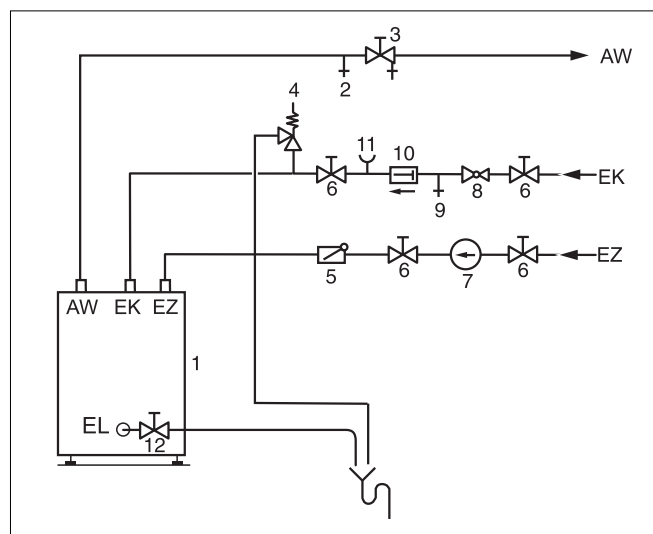

Fig. 9 Installation selon DIN 1988 (schéma de principe)

Pos. 1: Réservoir du préparateur

Pos. 2: Vanne d'aération et de purge

Pos. 3: Robinet d'arrêt avec robinet de vidange

Pos. 4: Soupape de sécurité

Pos. 5: Clapet anti-retour

Pos. 6: Robinet d'arrêt

Pos. 7: Pompe de bouclage

Pos. 8: Réducteur de pression (si nécessaire)

Pos. 9: Soupape de contrôle

Pos. 10: Clapet anti-retour

Pos. 11: Buse de raccordement du manomètre

Pos. 12: Robinet de vidange (intégré)

AW : Sortie eau chaude sanitaire

EK : Entrée eau froide

EZ : Entrée bouclage

EL : Robinet de vidange



ATTENTION !

DÉGATS SUR L'INSTALLATION

due à des raccordements non étanches.

- Installez les conduites de raccordement sans contrainte.
- Veillez à ce que les flexibles ne soient ni pliés ni tordus.
- Installer et équiper les conduites d'eau chaude sanitaire selon les normes et directives spécifiques au pays. En Allemagne, le préparateur d'ECS doit être installé selon DIN 1988 et DIN 4753.
- Ne pas monter de coudes sur la conduite de vidange pour pouvoir garantir le désembouage.

6.2.1 Soupape de sécurité (sur site)

- Poser la plaque signalétique sur la soupape de sécurité avec l'inscription suivante : "Ne pas fermer la conduite d'échappement. Pour des raisons de sécurité, de l'eau peut s'écouler pendant le fonctionnement du chauffage."
- Déterminer la section de la conduite d'échappement de manière à ce qu'elle corresponde au moins à la section de sortie de la soupape de sécurité (tabl. 4).
- Contrôler de temps en temps l'état de marche de la soupape de sécurité en l'aérant.

Diamètre de raccordement minimum	Contenance nominale du réservoir d'eau	Puissance de chauffage maxi.
	l	kW
DN 15	jusqu'à 200	75

Tabl. 4 Dimensionnement de la conduite d'échappement selon DIN 4753

6.2.2 Contrôle d'étanchéité

- Vérifier l'étanchéité de tous les raccordements et la trappe de visite.

6.3 Montage de la sonde de température

Montez une sonde de température pour la mesure et le contrôle de la température d'ECS sur le préparateur.

L'installation électrique de la sonde de température est décrite dans la documentation jointe à l'appareil de régulation ou à celle de la chaudière.

- Introduire la sonde de température (fig. 10, **pos. 2**) dans le doigt de gant (fig. 10, **pos. 3**) jusqu'à la butée tout en bas.



CONSEIL D'UTILISATION

La sonde de température doit être enfoncée bien au fond du doigt de gant pour que le marquage (fig. 10, **pos. 1**) du S135 b ème \ iveau } ue æ bord supérieur du doigt de gant.

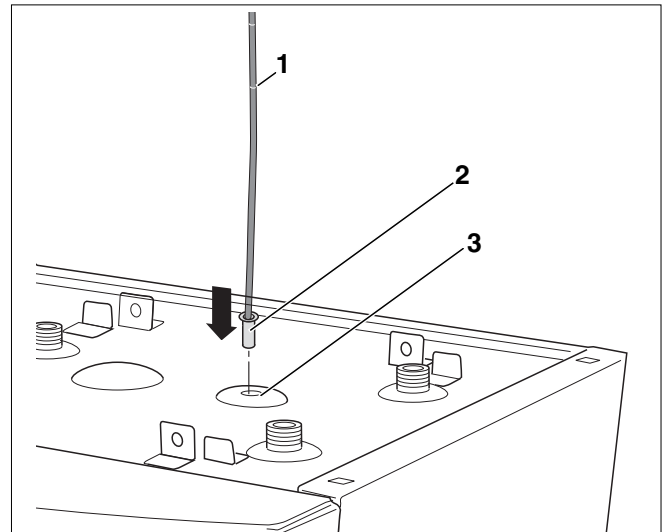

Fig. 10 Monter la sonde de température

Pos. 1: Marquage (pour chaque modèle de préparateur)

Pos. 2: Sonde de température (Ø 6 mm)

Pos. 3: Doigt de gant

6.4 Vérifier le raccordement de l'anode au magnésium

- Retirer le disque d'isolation thermique (fig. 11, **pos. 3**) devant la trappe de visite (fig. 11, **pos. 4**).
- Vérifier si le câble de mise à la terre (fig. 11, **pos. 1**) de l'anode au magnésium (fig. 11, **pos. 2**) est raccordé.

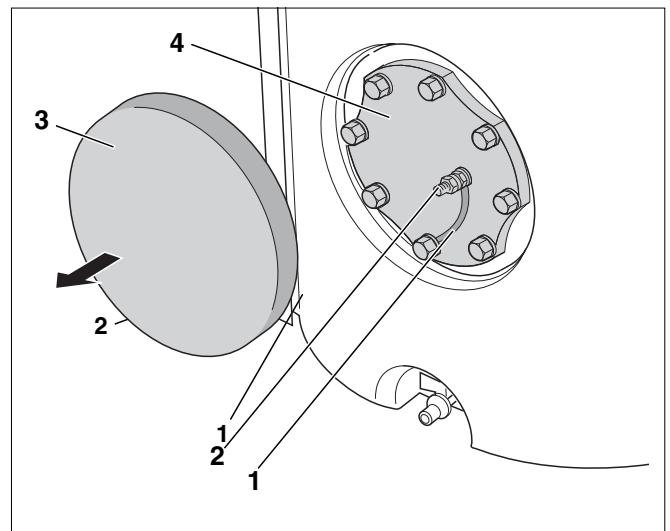

Fig. 11 Vérifier le raccordement de l'anode au magnésium

Pos. 1: Câble de mise à la terre

Pos. 2: Anode au magnésium

Pos. 3: Disque d'isolation thermique

Pos. 4: Couvercle de la trappe de visite

7 Mise en service et mise hors service

7.1 Mise en service du préparateur

Avant la mise en service du préparateur, effectuer le contrôle d'étanchéité afin qu'il n'y ait aucune fuite pendant le fonctionnement de l'installation.



CONSEIL D'UTILISATION

- Effectuez le contrôle d'étanchéité du préparateur d'ECS exclusivement avec de l'eau alimentaire.
- Pour purger le préparateur, ouvrir la vanne d'aération et de purge (fig. 12, **pos. 1**) ou le robinet situé au point le plus élevé.
- Pour remplir le préparateur, ouvrir la vanne d'arrêt de l'entrée d'eau froide EK (fig. 12, **pos. 2**).
- Avant la mise en température, vérifier si la chaudière, le préparateur et les conduites sont remplies d'eau. Pour ce faire, ouvrir la vanne d'aération et de purge (fig. 12, **pos. 1**).
- Vérifier l'étanchéité de tous les raccords, tuyaux et trappes de visite.

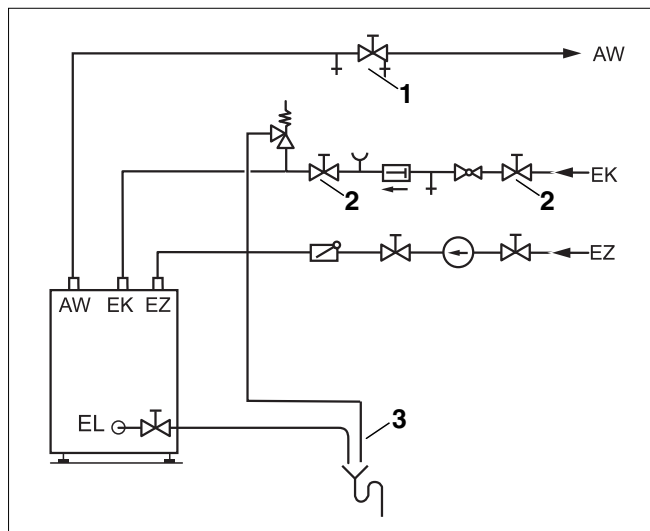

Fig. 12 Installation selon DIN 1988 (schéma de principe)

Pos. 1: Vanne d'aération et de purge

Pos. 2: Vanne d'arrêt pour l'entrée d'eau froide

Pos. 3: Conduite d'échappement de la soupape de sécurité

AW : Sortie eau chaude sanitaire

EK : Entrée eau froide

EZ : Entrée bouclage

7.1.1 Monter l'isolation thermique et le panneau avant

- Insérer le disque d'isolation thermique (fig. 13, **pos. 1**) devant la trappe de visite.
- Insérer l'élément d'isolation thermique (fig. 13, **pos. 2**) sur le robinet de vidange.
- Accrocher le panneau en mettant les crochets inférieurs (fig. 13, **pos. 3**) dans les fentes des panneaux latéraux.
- Appuyer le panneau avant en haut contre le préparateur et accrocher les crochets supérieurs (fig. 13, **pos. 4**) dans les fentes des panneaux latéraux.

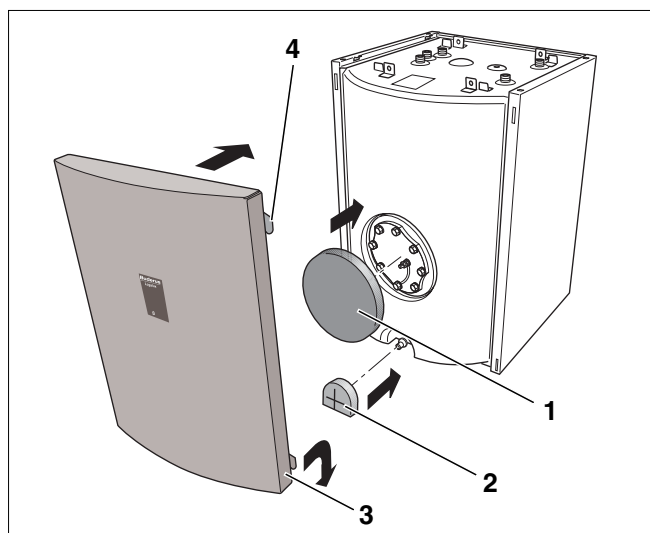

Fig. 13 Monter l'isolation thermique et le panneau avant

Pos. 1: Disque d'isolation thermique

Pos. 2: Élément d'isolation thermique

Pos. 3: Crochets inférieurs du panneau avant

Pos. 4: Crochets supérieurs du panneau avant

7.1.2 Conseils d'exploitation

Informez l'utilisateur de l'installation que

- la conduite d'échappement de la soupape de sécurité (fig. 12, page 14) doit toujours rester ouverte
- que l'état de marche de la soupape de sécurité doit être contrôlé de temps en temps en l'aérant
- si le limiteur de température de sécurité (STB) sur la chaudière s'enclenche souvent, l'installateur doit être informé.



CONSEIL D'UTILISATION

Vous trouverez les informations concernant l'utilisation (par ex. le réglage de la température d'ECS) dans la notice d'utilisation de l'appareil de régulation.

7.2 Mise hors service du préparateur d'ECS

Si l'installation de chauffage est remplie mais ne fonctionne pas, il faut vidanger le préparateur.

Procédez comme suit :

- Fermer le robinet d'arrêt pour l'entrée de l'eau froide EK et ouvrir le robinet de vidange EL.
- Pour la purge, ouvrir la vanne d'aération et de purge ou le robinet situé au point le plus élevé.
- Mise hors service de l'installation de chauffage (voir documentation technique de l'appareil de régulation ou de la chaudière).

8 Entretien

Il est généralement recommandé de faire contrôler et nettoyer le préparateur par un professionnel au moins une fois tous les deux ans. Informez-en l'utilisateur de l'installation.

Si la qualité de l'eau n'est pas favorable (calcaire à très calcaire) et que les charges de température sont élevées, choisir des intervalles plus courts.



ATTENTION !

DÉGATS SUR LE PRÉPARATEUR

dus à un nettoyage et un entretien insuffisants.

- Effectuez le nettoyage et l'entretien au moins tous les deux ans.
- Éliminez les défauts immédiatement pour éviter d'endommager l'appareil !

8.1 Préparer le préparateur pour les travaux d'entretien

- Mettre l'installation de chauffage hors tension.
- Reiter le panneau avant du préparateur (voir chapitre 5.2.1 "Retirer la paroi avant", page 9) et enlever les éléments d'isolation thermique.
- Vidanger le préparateur en fermant la vanne d'arrêt de l'entrée d'eau froide EK et en ouvrant le robinet de vidange EL. Pour la purge, ouvrir la vanne d'aération et de purge ou le robinet situé au point le plus élevé.
- Dévisser la vis à tête hexagonale (fig. 14, **pos. 4**) de la trappe de visite (fig. 14, **pos. 3**).
- Retirer la trappe de visite avec l'anode au magnésium (fig. 14, **pos. 2**) et le joint de la trappe de visite (fig. 14, **pos. 1**) du préparateur.

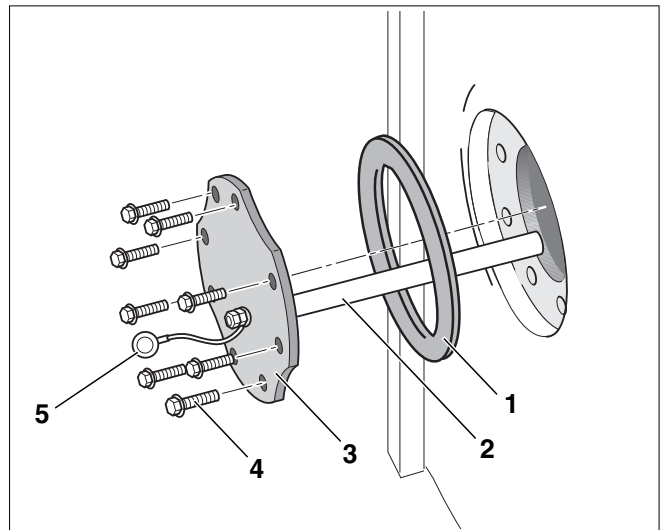

Fig. 14 Démontez la trappe de visite

Pos. 1: Joint du cache de la trappe de visite

Pos. 2: Anode au magnésium

Pos. 3: Couvercle de la trappe de visite

Pos. 4: Vis à tête hexagonale

8.2 Nettoyer le préparateur d'ECS

- Rechercher les dépôts de calcaire sur la paroi interne du préparateur.



ATTENTION !

DÉGATS SUR L'INSTALLATION

dus à la détérioration de la surface interne.

- Pour nettoyer la paroi interne du préparateur, n'utilisez pas d'objets durs à bords tranchants.

Si vous constatez des dépôts calcaires à l'intérieur du préparateur, procédez comme suit :

- Rincez l'intérieur du préparateur avec un jet d'eau froide "puissant" (surpression env. 4 – 5 bar) (fig. 15).

Vous pouvez augmenter l'effet de nettoyage en chauffant le préparateur vidangé avant de le rincer. L'effet de choc thermique permet de mieux détacher les dépôts calcaires de l'échangeur thermique à tubes lisses. Retirer les résidus éventuels avec un aspirateur industriel à tuyau d'aspiration d'air en plastique.

Si les dépôts de calcaire dans le préparateur sont particulièrement bien incrustés, vous pouvez les éliminer par nettoyage chimique (par ex. avec le produit détartrant CitroPlus de la société Sanit). Nous vous recommandons de faire faire le nettoyage chimique par une entreprise spécialisée.

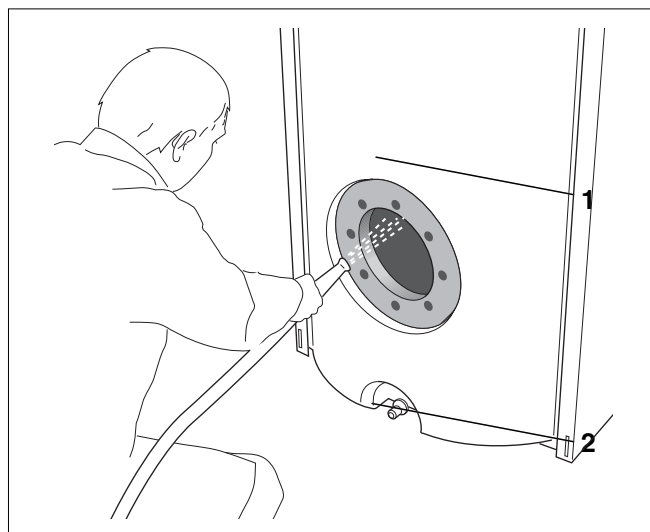

Fig. 15 Rincer le préparateur

8.3 Contrôler l'anode au magnésium

L'anode au magnésium est une anode réactive qui se détériore avec le fonctionnement du préparateur. Le diamètre de l'anode doit être contrôlé au moins une fois tous les deux ans.

- Contrôler la dégradation de l'anode au magnésium (fig. 16, **pos. 1**). Remplacer l'anode si le diamètre a diminué à env. 15 – 10 mm.



CONSEIL D'UTILISATION

Ne pas mettre la surface du tube au magnésium en contact avec de l'huile ou de la graisse. Veillez à la propreté.

8.4 Remplacer l'anode au magnésium

- Dévisser l'écrou M8 (fig. 16, **pos. 10**) pour retirer l'anneau du câble de mise à la terre (fig. 16, **pos. 8**).
- Dévisser l'écrou M8 (fig. 16, **pos. 7**).
- Retirer la trappe de visite (fig. 16, **pos. 3**) de l'anode au magnésium (fig. 16, **pos. 1**).
- Remplacer l'anode au magnésium.
- Monter une nouvelle anode au magnésium avec les pièces jointes à la livraison comme représenté dans la figure 16.

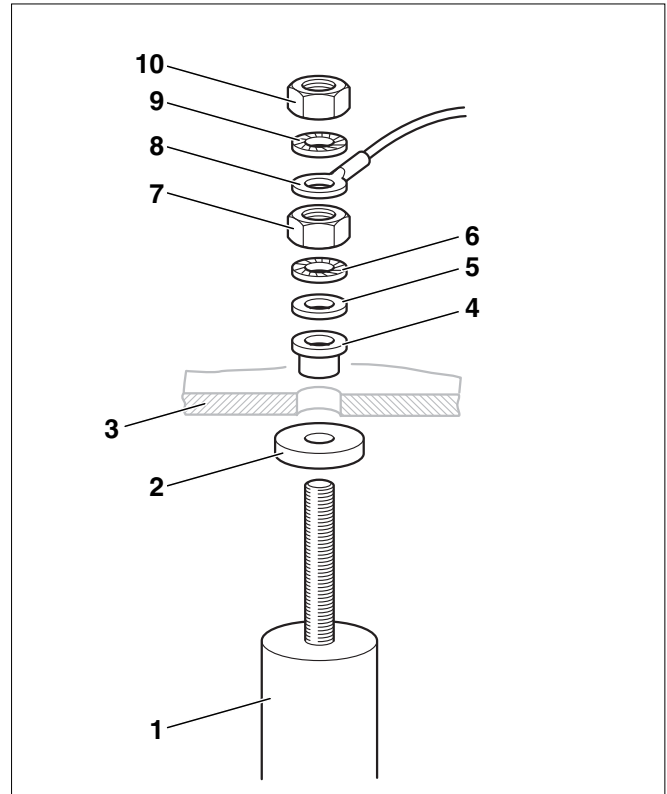

Fig. 16 Remplacer l'anode au magnésium

Pos. 1: Anode au magnésium

Pos. 2: Joint

Pos. 3: Couvercle de la trappe de visite

Pos. 4: Gaine isolante

Pos. 5: Rondelle en U

Pos. 6: Rondelle dentelée

Pos. 7: Ecrou M8

Pos. 8: Anneau du câble de mise à la terre

Pos. 9: Rondelle dentelée

Pos. 10: Ecrou M8

8.5 Remise en service du préparateur d'ECS après le nettoyage

- Remettre l'anode au magnésium en place (fig. 17, **pos. 2**) avec la trappe de visite.



ATTENTION !

DÉGATS SUR L'INSTALLATION

dus à un joint défectueux.

- Nous recommandons pour le montage d'une nouvelle anode au magnésium d'utiliser un joint neuf pour la trappe de visite (fig. 17, **pos. 1**) afin d'éviter les fuites éventuelles sur le préparateur.

- Visser les vis à tête hexagonale (fig. 17, **pos. 4**) de la trappe de visite "à la main".



ATTENTION !

DÉGATS SUR L'INSTALLATION

dus à la corrosion.

- Montez l'anneau du câble de mise à la terre (fig. 17, **pos. 5**) avec une vis à tête hexagonale sur la trappe de visite avec une bonne conduction électrique afin de garantir le bon fonctionnement de l'anode au magnésium.

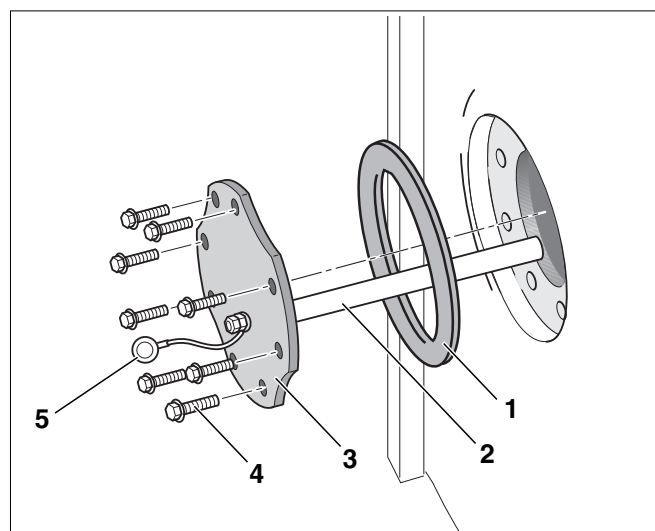

Fig. 17 Montage de l'anode au magnésium

Pos. 1: Joint du cache de la trappe de visite

Pos. 2: Anode au magnésium

Pos. 3: Couvercle de la trappe de visite

Pos. 4: Vis à tête hexagonale

Pos. 5: Anneau du câble de mise à la terre

- Puis resserrer les vis à tête hexagonale (fig. 17, **pos. 4**) avec une clé de serrage de trois quarts de rotation (correspond au moment de serrage de 40 Nm).
- Remplir le préparateur et remettre l'installation de chauffage en service.
- Vérifier l'étanchéité de tous les raccords et la trappe de visite.
- Insérer le disque d'isolation thermique (fig. 18, **pos. 1**) devant la trappe de visite.
- Insérer l'élément d'isolation thermique (fig. 18, **pos. 2**) sur le robinet de vidange.
- Accrocher la paroi avant en insérant les crochets inférieurs (fig. 18, **pos. 3**) dans les fentes des panneaux latéraux.
- Appuyer le panneau avant en haut contre le préparateur et suspendre les crochets supérieurs (fig. 18, **pos. 4**) dans les fentes des panneaux latéraux.

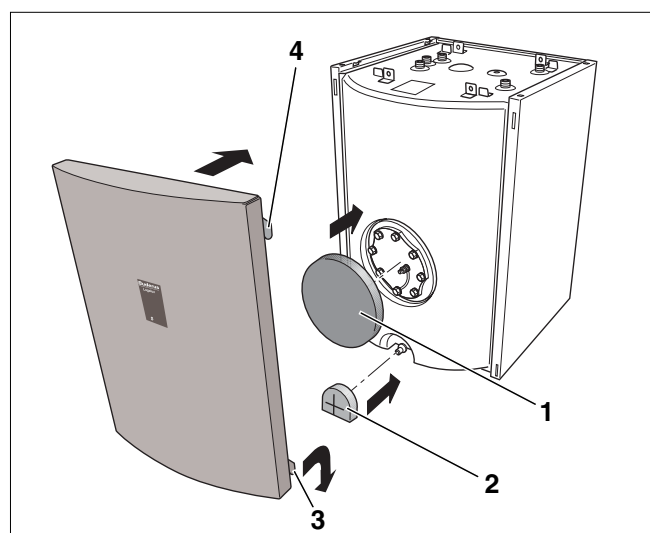

Fig. 18 Montage de l'isolation thermique et du panneau avant

Pos. 1: Disque d'isolation thermique

Pos. 2: Élément d'isolation thermique

Pos. 3: Crochets inférieurs du panneau avant

Pos. 4: Crochets supérieurs du panneau avant

SCHWEIZ

Vertrieb

Tobler Haustechnik AG
Steinackerstraße 10
CH-8902 Urdorf

Service

Tobler Service AG
Bahnhofstrasse 25
CH-4450 Sissach
www.haustechnik.ch

Servicenummer

Telefon 0842 840 840

